



Bedienungsanleitung/Garantieerklärung

Superbaflex 2MM RF

Manuel d'utilisation/Conditions de garantie

Superbaflex 2MM RF



SWISS MADE

Inhaltsangabe

1. Einleitung.....	2
2. Korrektes Einlegen der Unterfederung	3
3. Bezeichnung der Teile Superbaflex.....	3
4. Komfort und Gesundheit	5
5. Sicherheitsmassnahmen	5
6. Inbetriebnahme	6
7. Verstellmöglichkeiten	6
8. Pflege und Wartung.....	7
9. Verhalten bei Störungen	8
10. Technische Daten	9
11. Optionen.....	9
12. Garantie.....	10

1. Einleitung

Wir gratulieren zum Kauf Ihrer Superbaflex Unterfederung. Sie haben sich für ein ausgezeichnetes Produkt entschieden, das Qualitätsdenken und Know-how konsequent verbindet. Wir danken für Ihr Vertrauen und wünschen Ihnen einen erholsamen Schlaf!

Lesen Sie diese Bedienungsanleitung vor der Inbetriebnahme Ihrer Superbaflex Unterfederung bitte genau durch, um sich mit allen Funktionen vertraut zu machen und um eine optimale Leistung und eine lange Lebensdauer zu erhalten.

In dieser Betriebsanleitung sind auch die Garantiebestimmungen enthalten. Bitte bewahren Sie diese Broschüre gut auf, damit Sie Ihre Garantieansprüche geltend machen können.

2. Korrektes Einlegen der Unterfederung

Um allfällige Funktionsstörungen zu vermeiden, zeigen Ihnen die folgenden Skizzen, wo Ihre Unterfederung Superbaflex im Bettrahmen richtig abgestützt wird, sofern keine Quertraversen vorhanden sind.

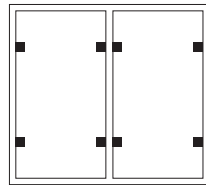
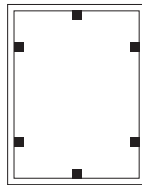
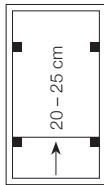
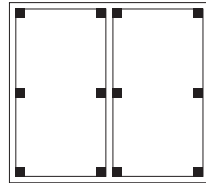
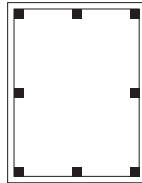
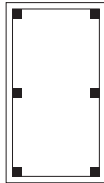

Bettenbreite – 120 cm

120 – 140 cm

150 – 210 cm

3. Bezeichnung der Teile Superbaflex

3.1 Bezeichnung der Anschlüsse

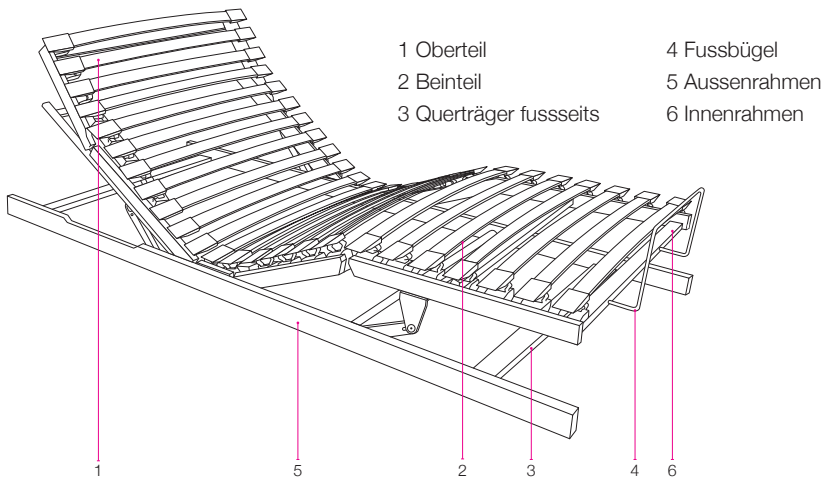

3.2 Funk-Fernbedienung 2MM RF «Classic»



Funk-Fernbedienung

- 1 Rückenbereich «auf»
- 2 Rückenbereich «ab»
- 3 Oberschenkelbereich «auf»
- 4 Oberschenkelbereich «ab»
- 5 Memoryspeichertaste
- 6 Alle Motoren «ab»
- 7-8 Memory Position 1-2
- 9 keine Funktion
- 10 Unterflurbeleuchtung
- 11 Taschenlampe
- 12 Funktions-LED
- 13 Batteriefach (Rückseite)
- 14 3× AAA-Batterie (im Lieferumfang enthalten)

Motorengehäuse

- 15 Netzkabel
- 16 Anschluss für externer Funk-Empfänger
- 17 für Notabsenkung (1 × 9 V)

Externer Funk-Empfänger

- 18 Teach-In Taste/Notabsenkung

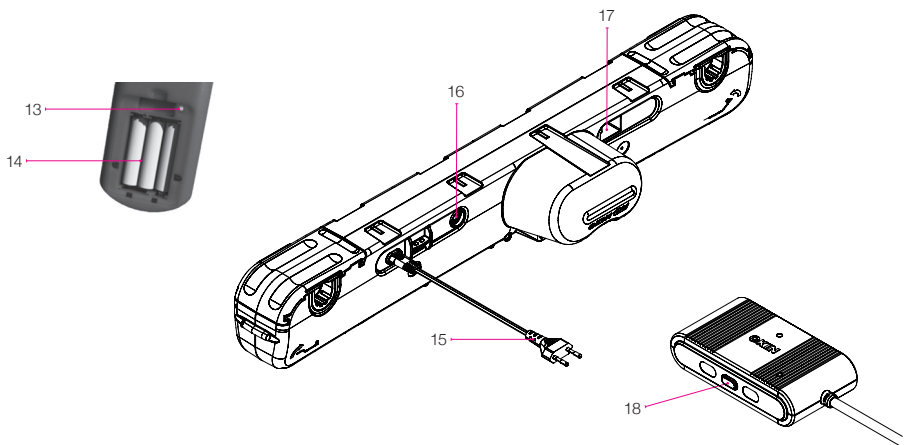

4. Komfort und Gesundheit

Ihre Superbaflex Unterfederung ist ein Schweizer Qualitätsprodukt. Wenn Sie die wenigen Bedienungs- und Sicherheitshinweise beachten, wird diese Unterfederung über Jahre hinweg zu Ihrer Zufriedenheit funktionieren. Neben vielen anderen Vorteilen bietet Ihnen diese Unterfederung ein ungestörtes Schlafumfeld. Alle elektrischen Leitungen, die vom Netzstecker zum Bett führen, befinden sich dank EcoTec in einem fast stromlosen Zustand (0.5 Watt).

5. Sicherheitsmassnahmen

Diese Unterfederung kann von Kindern ab 8 Jahren und darüber sowie von Personen mit verringerten physischen, sensorischen oder mentalen Fähigkeiten oder Mangel an Erfahrung und Wissen benutzt werden, wenn sie beaufsichtigt oder bezüglich des sicheren Gebrauchs der Unterfederung unterwiesen wurden und die daraus resultierenden Gefahren verstehen. Kinder dürfen nicht mit dem Gerät spielen. Reinigung und Benutzer-Wartung dürfen nicht von Kindern durchgeführt werden.

ACHTUNG! Setzen Sie die Unterfederung und das Zubehör weder Regen noch sonstiger Feuchtigkeit aus, um Feuergefahr und die Gefahr eines elektrischen Schlages zu vermeiden. Sollte Flüssigkeit in die Elektroteile gelangen, trennen Sie das Netzkabel von der Steckdose und lassen Sie es von Ihrem Fachhändler überprüfen.

Achten Sie bei der Montage, dass alle Bewegungen von Kopf-, Rücken- und Fussteil nicht durch Möbelteile behindert werden. Trennen Sie unbedingt bei allen Demontage- und Montagearbeiten an der Unterfederung den Netzstecker vom Netz. Falls die Kabel oder das Gehäuse des Schaltnetzteils beschädigt sind, darf die Unterfederung nicht mehr in Betrieb genommen werden. Entfernen Sie den Netzstecker aus der Steckdose und informieren Sie Ihren Fachhändler. Gehen Sie vorsichtig mit der Unterfederung und dem Zubehör um, zerlegen und modifizieren Sie es nicht und lassen Sie die Kinder nicht damit spielen und verhindern Sie, dass beeinträchtigte Personen ohne Aufsicht das Produkt verwenden.

Das Produkt darf nicht mit einem Medizinprodukt verwendet oder in ein Medizinprodukt eingebaut werden. Das Produkt darf nicht in einer Umgebung verwendet werden, in der mit dem Auftreten von entzündlichen oder explosiven Gasen oder Dämpfen (z.B. Anästhetika) zu rechnen ist. Das Produkt darf nicht zum Heben und Senken von Lasten verwendet werden. Verwenden Sie nur Ersatzteile, die für dieses Produkt freigegeben wurden. Nur diese gewährleisten eine ausreichende Sicherheit. Die Unterfederung darf nur mit der mitgelieferten Spannungsversorgung genutzt werden.

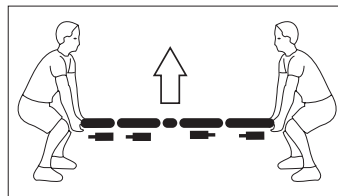
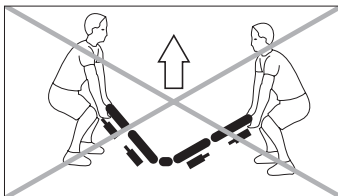

6. Inbetriebnahme Superbaflex mit Funk-Fernbedienung

Legen Sie die Batterien in die Funk-Fernbedienung ein. Entfernen Sie auf der Rückseite die Abdeckung vom Batteriefach **(13)** der Funk-Fernbedienung. Legen Sie drei AAA Batterien **(14)** ein, achten Sie dabei auf die +/- Markierung. Schieben Sie die Abdeckung wieder zu. Die Reichweite der Funk-Fernbedienung ist max. 15 m.

6.1 Funk-Fernbedienung einlernen (Teach-In) (werkseitig bereits eingelernt)

1. Batterieabdeckung auf der Rückseite der Funk-Fernbedienung entfernen.
2. Batterien einlegen / überprüfen (3x AAA).
3. Die Teach-In-Taste **(18)** am Funk-Empfänger aktivieren (2x Drücken).
Der Empfänger leuchtet nach erfolgreicher Aktivierung auf.
4. Taste **(1+2)** an der Funk-Fernbedienung gleichzeitig drücken bis der Funk-Empfänger nicht mehr leuchtet. Dann ist das Teach-In abgeschlossen.

6.2 Anschliessen der Parallelschaltung

Über die Parallelschaltung können zwei Unterfederungen gemeinsam gesteuert werden. Die Parallelschaltung ist optional bei Ihrem Händler erhältlich.

Schliessen Sie den Funk-Empfänger in den Anschluss des Kabels für die Parallelschaltung an und verbinden Sie die beiden Enden des Kabels mit den Motoren.

WICHTIG: Je nach Körpergewicht können sich bei der Betätigung der Parallelschaltung kleine Höhenunterschiede der zwei Unterfederungen ergeben.

6.3 Taschenlampe

Durch Gedrückthalten der Taste **(11)** leuchtet die Taschenlampe. Beim Loslassen der Taste erlischt das Licht. Während des Benutzens der Taschenlampe leuchtet diese Taste (blau).

7. Verstellmöglichkeiten

7.1 Motorische Verstellung 2MM RF

Mit den Tasten **(1-4)** können Sie sowohl den Rückenbereich wie auch den Oberschenkelbereich individuell einstellen. Mit der Taste **(6)** lassen sich gleichzeitig alle Motoren «ab» verstellen.

7.2 Speichern einer Sitz- oder Liegeposition auf eine Memorytaste

Ihren Einlegerahmen ist mit zwei Speicherplätzen ausgelegt (M1) und (M2), in denen Sie zwei bevorzugte Sitz- oder Liegepositionen abspeichern können. Um solche Positionen zu speichern, gehen Sie wie folgt vor:

1. Drücken und halten Sie die Taste «Alle Motoren ab» **(6)** bis die Endposition aller antriebe erreicht ist und halten Sie die Taste noch 5 Sekunden gedrückt bis der Funk-Empfänger 2× blinkt.
2. Fahren Sie mit den Auf- und Ab-Tasten **(1)** bis **(4)** in die gewünschte Position.
3. Drücken Sie 1× die Memoryspeichertaste **(5)** und dann den gewünschten Positionsspeicher (M1) oder (M2). Der Speichervorgang ist erst abgeschlossen wenn der Funk-Empfänger 2× blinkt und die Funktions-LED **(12)** erlischt.

7.3 So rufen Sie eine gespeicherte Position ab

Drücken Sie die gewünschte Speichertaste Memoryposition (M1 – M2) bis alle Liegeflächenteile die programmierte Position erreicht haben.

7.4 Ändern von gespeicherten Positionen

Wenn Sie eine neue Position speichern, wird die alte Position gelöscht.

7.5 Rückstellung in die Horizontalposition

Mit der Taste «Alle Motoren ab» **(6)** fahren Sie alle Liegeflächenteile gleichzeitig in die Horizontalposition.

8. Pflege und Wartung

Bei Ihrer Unterfederung Superbaflex handelt es sich um ein hochwertiges Produkt, das für zuverlässigen Betrieb über Jahre hinaus entwickelt wurde. Zur gelegentlichen Reinigung von Staub empfehlen wir ein trockenes Tuch.

8.1 So wechseln Sie die Batterien in der Funk-Fernbedienung

Entfernen Sie die Abdeckung vom Batteriefach **(13)** auf der Rückseite der Funk-Fernbedienung. Legen Sie drei AAA Batterien ein, achten Sie dabei auf die +/- Markierung. Schieben Sie die Abdeckung wieder zu.

8.2 So wechseln Sie die Batterie am Motorgehäuse (17)

Trennen Sie die Batterie vorsichtig von den Batterieclips. Legen Sie die 9-Volt-Block-Batterie ein, achten Sie dabei auf die +/- Markierung. Die Batterie am Motorgehäuse dient zur Spannungsversorgung bei einem Stromausfall.

9. Verhalten bei Störungen

Wenn an Ihrer Unterfederung Störungen auftreten, versuchen Sie bitte, diese anhand der folgenden Anweisungen zu beheben. Wenn sich das Problem nicht beheben lässt, trennen Sie die Unterfederung von der Steckdose und wenden Sie sich an Ihren Superba Fachhändler.

9.1 Stromausfall in Sitzposition, Notabsenkung

Am Motorengehäuse befindet sich eine Blockbatterie **(17)**, um Ihre Unterfederung auch bei Stromausfall in die flache Schlafposition zurückzufahren: Drücken Sie die Taste «Notabsenkung» **(18)** am Funk-Empfänger oder die Taste «alle Motoren ab» **(6)** der Fernbedienung solange bis alle Liegeflächenteile in der Horizontalposition sind. **WICHTIG:** Durch die Notabsenkung wird die Batterie stark entladen und muss ausgetauscht werden.

9.2 Der Superbaflex funktioniert nicht, obwohl er eingeschaltet ist und alle Komponenten richtig angeschlossen sind.

Trennen Sie das Netzkabel von der Steckdose. Warten Sie eine Minute und stellen Sie die Stromversorgung wieder her. Überprüfen Sie gegebenenfalls mit einer Nachttischlampe, ob die Netzspannung (240 V) gewährleistet ist. Ist kein Strom vorhanden, überprüfen Sie die Sicherung vom Netz.

9.3 Die Funk-Fernbedienung funktioniert nicht aber die Hintergrundbeleuchtung funktioniert nicht

Legen Sie neue Batterien ein.

9.4 Die Funk-Fernbedienung funktioniert nicht aber die Hintergrundbeleuchtung funktioniert

1. Drücken Sie 4× kurz hintereinander die Teach-in-Taste **(18)** am Funk-Empfänger. Der Funk-Empfänger leuchtet auf.
2. Drücken Sie jetzt noch 1× die Teach-in-Taste am Funk-Empfänger. Der Funk-Empfänger blinkt 2×.
3. Die Funk-Fernbedienung ist jetzt deaktiviert und kann neu eingelernt werden (siehe «Inbetriebnahme»).

10. Technische Daten

10.1 Superbaflex 2MM RF

Versorgungsspannung:	110–240 V
Versorgung Funk-Fernbedienung:	3× AAA Batterien
Schalleistung Motoren:	Aussetzbetrieb AB 2 min / 18 min
Schubkraft Motoren:	2× 6000 N
Versorgung Notabsenkung:	1× 9 V Blockbatterie

11. Optionen

11.1 Montage der Chrombügel seitlich

Falls Ihnen beim Verstellen der Unterfederung seitlich die Matratze wegrutscht, können Sie dies mit unserem formschönen Chrombügel beheben. Seitlich werden die Chrombügel an den Latten mit Hilfe einer Kunststoffhalterung festgeschraubt. Diese können stufenlos eingestellt werden.

11.2 Montage von Füßen

Falls Sie Ihre Unterfederung mit Füßen ausrüsten wollen, müssen Sie in die bestehenden Löcher am Querträger **(3.1/4)** die Schrauben einsetzen und die Füße festschrauben.

12. Garantie

Alle Unterfederungen werden vor der Auslieferung hinsichtlich Material, Qualität, Ausführung und Funktionsfähigkeit sorgfältig geprüft.

Bei normaler Beanspruchung gewährt der Hersteller eine Garantie von insgesamt 10 Jahren auf die Gebrauchsfähigkeit, welche Material- und Verarbeitungsfehler deckt. Die Vollgarantie beträgt zwei Jahre ab Lieferdatum. Für Elektromotoren und elektrische Teile erlischt nach diesen 2 Jahren jeglicher Anspruch. Vom dritten Jahr an gilt eine degressive Garantie auf den Verkaufspreis gemäss nachfolgender Staffelung:

Garantiefall im	Kosten für den Käufer
1. Jahr	0%
2. Jahr	0%
3. Jahr	20%
4. Jahr	30%
5. Jahr	40%
6. Jahr	50%
7. Jahr	60%
8. Jahr	70%
9. Jahr	80%
10. Jahr	90%

Bei Totalersatz des Produktes gilt der aktuelle Katalogpreis zum Zeitpunkt des Garantieanspruchs als Verkaufspreis. Mängel aus normaler Abnutzung und unsachgemässer Behandlung sind ausgenommen von der Garantie; insbesondere Transportschäden oder andere Beschädigungen wie z.B. Anwendung von Gewalt oder Überbelastung. Ebenso ist die Haftung für Folgeschäden ausgeschlossen.

Der Hersteller behebt Schäden innerhalb der Garantiezeit durch Reparatur, Austausch oder vergleichbaren Ersatz. Die Garantiezeit wird durch Garantieleistungen seitens des Herstellers weder unterbrochen, noch beginnt diese von neuem. Nach Ablauf der Vollgarantie gehen Fahrt, Transport und Montage zu Lasten des Käufers. Für ein Ersatzprodukt während der Ausfallzeit ist er selbst besorgt. Der Garantieanspruch gilt ab Kaufdatum bzw. Lieferdatum ab Werk und nur gegen Vorweisung der Kaufquittung im Geschäft des Einkaufes. Kein Garantieanspruch ohne Rechnung. Bei Anspruch auf Garantieleistungen wenden Sie sich bitte direkt an Ihren Superba Fachhändler.

Manuel d'utilisation / Conditions de garantie

Superbaflex 2MM RF



Sommaire

1. Introduction	12
2. Mise en place correcte du sommier	13
3. Désignation des pièces Superbaflex	13
4. Confort et santé.....	15
5. Pour votre sécurité	15
6. Mise en service du Superbaflex avec télécommande à radio-fréquence.....	16
7. Possibilités de réglage.....	16
8. Soins et entretien	17
9. En cas de dérangement	18
10. Données technique	18
11. Options.....	19
12. Garantie.....	20

1. Introduction

Nous vous félicitons pour l'achat de votre sommier Superbaflex. Vous avez fait le choix d'un produit exceptionnel, qui associe qualité et savoir-faire. Nous vous remercions de la confiance que vous nous accordez et nous vous souhaitons un sommeil réparateur !

Avant toute mise en service, veuillez lire attentivement le manuel d'utilisation de votre sommier Superbaflex afin de vous familiariser avec toutes ses fonctions et d'en obtenir une performance maximale durant de nombreuses années.

Les conditions de garantie sont également dans cette brochure. Veuillez la conserver afin de faire valoir vos droits de garantie en cas de besoin.

2. Mise en place correcte du sommier

Afin d'éviter tout dysfonctionnement, les schémas ci-dessous expliquent la mise en place correcte de votre sommier Superbaflex dans un cadre de lit sans traverses portantes.

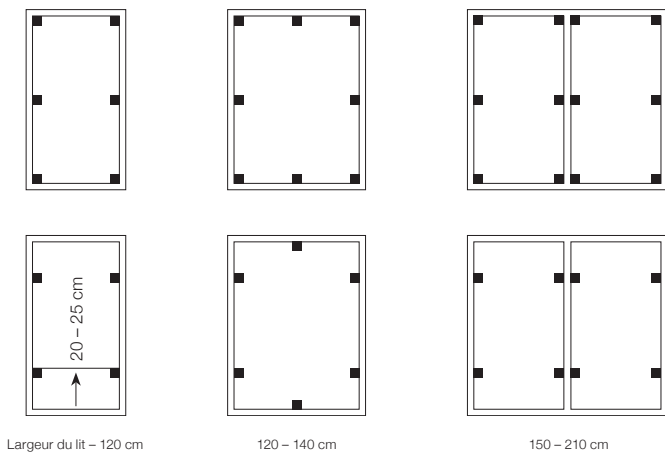

3. Désignation des pièces Superbaflex

3.1 Désignation des prises

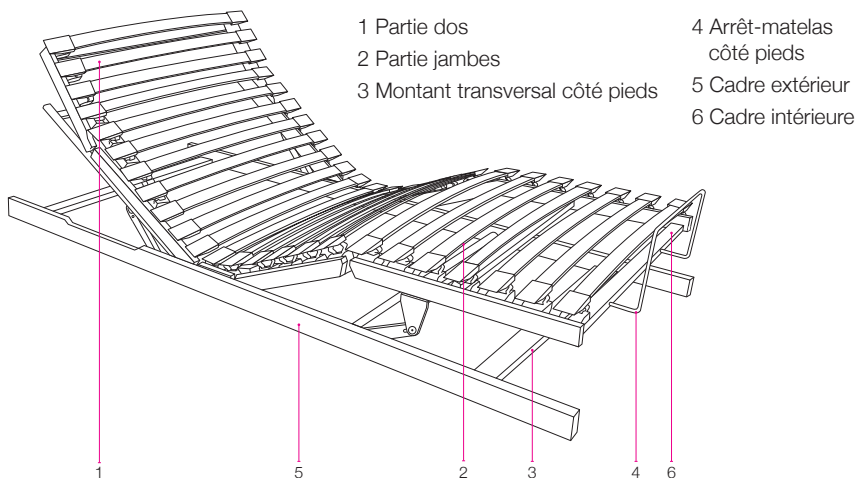

3.2 Télécommande 2MM RF «Classic»

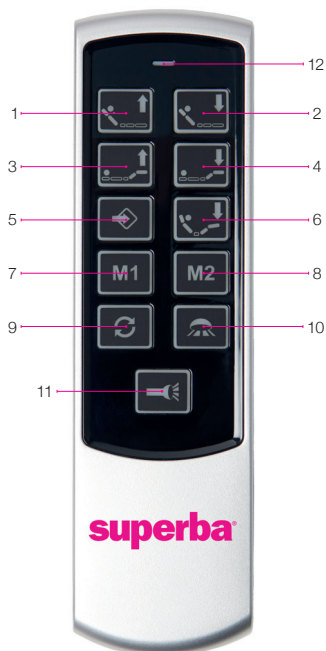

Télécommande

- 1 Moteur partie dos «haut»
- 2 Moteur partie dos «bas»
- 3 Moteur partie cuisses «haut»
- 4 Moteur partie cuisses «bas»
- 5 Touche mémoire
- 6 Tous les moteurs «bas»
- 7-8 Position mémoire 1-2
- 9 Pas de fonction
- 10 Éclairage du sol
- 11 Lampe torche
- 12 LED de fonctionnement
- 13 Compartiment piles (au dos de la télécommande)
- 14 3× piles AAA (inclus dans la livraison)

Bloc moteur

- 15 Cable d'alimentation secteur
- 16 Raccordement du récepteur radio externe
- 17 Compartiment à pile descente d'urgence (1 × 9 V)

Récepteur radio externe

- 18 Touche teach-in / Abaissem

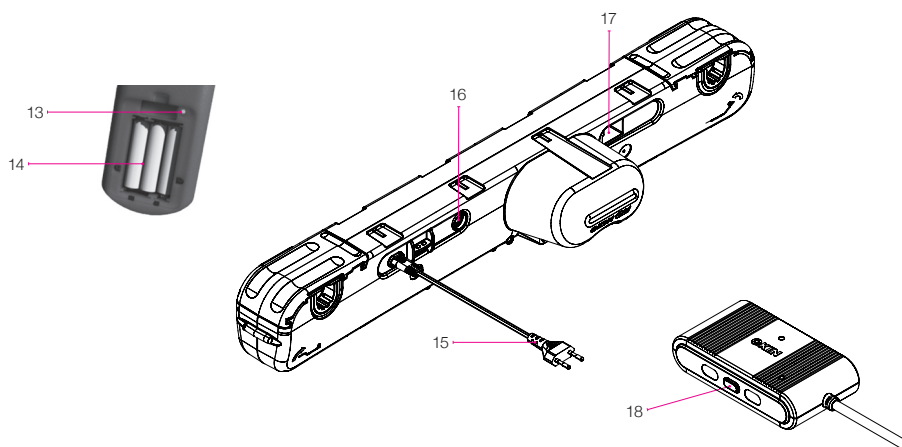

4. Confort et santé

Votre sommier Superbaflex est un produit suisse de qualité. Si vous suivez les quelques consignes d'utilisation et de sécurité, il vous donnera entière satisfaction pendant des années. Outre de nombreux autres avantages, votre sommier vous offre un environnement de sommeil exempt de perturbations. Grâce à la technologie EcoTec, tous les fils électriques situés entre la prise secteur et le lit sont quasiment écoupés de courant (inférieur à 0.5 W).

5. Pour votre sécurité

Les enfants à partir de 8 ans et les personnes pourvues de capacités physiques, sensorielles ou mentales limitées ou manquant d'expérience et de connaissances peuvent utiliser ce sommier. Ils doivent cependant être surveillés ou être informés de la façon sûre d'utiliser cet appareil ainsi que des dangers qu'il représente. Les enfants ne doivent pas jouer avec l'appareil. Les enfants ne peuvent pas procéder au nettoyage et à l'entretien de l'appareil.

ATTENTION ! N'exposez pas le sommier Superbaflex et ses accessoires à la pluie ni à toute autre source d'humidité, afin d'éviter le risque de feu et de choc électrique. Si un liquide venait à s'infiltrer dans les accessoires, déconnectez le cordon secteur de la prise et faites-le vérifier par votre revendeur.

Lors du montage du sommier, veillez à ce que tous les mouvements des parties tête, dos et pieds ne soient pas entravés par des parties de meubles. Débranchez toujours les prises de courant des fiches secteurs lors des opérations de montage et de démontage du sommier.

Dans le cas de dommage des câbles ou du boîtier de l'alimentation à découpage, le lit-siège ne doit plus être activé. Retirez la fiche de la prise de courant et contactez votre revendeur. Soyez prudent dans la manipulation de votre sommier et de ses accessoires, ne le démontez pas, ne procédez à aucune modification. Ne laissez pas les enfants jouer avec et empêchez les personnes impotentes de les utiliser sans surveillance.

Le produit ne doit pas être utilisé avec du matériel médical ni être inséré dans une installation médicale. Le produit ne doit pas être utilisé dans un environnement susceptible de contenir des vapeurs ou des gaz inflammables ou explosifs (p.ex. anesthésiants). Le produit ne doit pas être utilisé pour soulever ou abaisser des charges. Utilisez uniquement des pièces détachées fabriquées ou autorisées pour ce produit. Elles seules garantissent une sécurité suffisante. Le sommier ne doit être utilisé qu'avec l'alimentation électrique fournie.

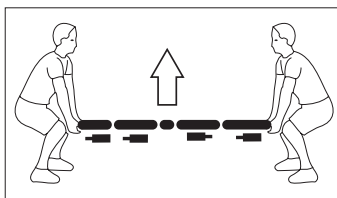
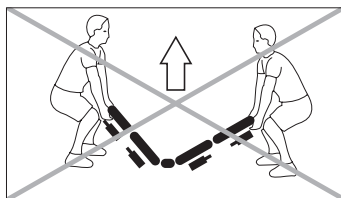

6. Mise en service du Superbaflex avec télécommande à radio-fréquence

Placez les piles dans la télécommande. Au dos de la télécommande, retirez le couvercle du compartiment **(13)**. Mettez trois piles AAA **(14)** en place en tenant compte des pôles +/- . Faites glisser le couvercle pour refermer le compartiment. La portée de la télécommande est de 15 m. max.

6.1 Calibrage de la télécommande (teach-in) (déjà calibrée à la sortie de l'usine)

1. Enlever le couvercle du logement des piles sur l'arrière de la télécommande.
2. Insérer/vérifier les piles (3× AAA).
3. Activer la touche teach-in **(18)** sur le récepteur radio (appuyer 2×). Une fois activée, le récepteur s'éclaire.
4. Appuyer simultanément sur les touches **(1+2)** de la télécommande jusqu'à ce que le récepteur s'éteigne. La phase «teach-in» est alors effectuée.

6.2 Le raccordement de la commande parallèle

La commande parallèle permet d'utiliser deux sommiers ensemble. La commande parallèle peut être obtenue en option chez votre revendeur.

Raccorder le récepteur à la prise de la commande parallèle, et relier les deux extrémités du câble aux moteurs.

IMPORTANT : des différences de corpulence peuvent causer une légère différence de hauteur entre les deux sommiers lors de l'utilisation de la commande parallèle.

6.3 Lampe torche

Pour allumer la lampe torche, maintenir enfoncée la touche **(11)**. La lampe s'éteint lorsqu'on relâche la touche.

7. Possibilités de réglage

7.1 Réglage avec moteur 2MM RF

Vous pouvez régler individuellement soit la partie dos ou la partie cuisse à l'aide des touches **(1-4)**. Tous les moteurs peuvent être mis simultanément en position «bas» avec la touche **(6)**.

7.2 Enregistrement d'une position assise ou couchée sur une touche mémoire

Votre sommier est équipé de deux emplacements de mémoire (M1) et (M2), dans lesquels vous pouvez enregistrer deux positions assises ou couchées préférées. Pour mémoriser de telles positions, procédez comme suit :

1. Appuyez sur la touche «Tous les moteurs bas» **(6)** et maintenez-la enfoncée jusqu'à ce que la position finale de tous les moteurs soit atteinte, puis maintenez-la encore enfoncée pendant 5 secondes jusqu'à ce que le récepteur radio clignote 2 fois.
2. Réglez le sommier dans la position désirée avec les touches de montée et de descente **(1)** à **(4)**.

3. Appuyez 1× sur la touche mémoire **(5)**, puis sur la touche mémoire désirée de position souhaitée (M1) ou (M2). Le processus de mémorisation n'est terminé que lorsque le récepteur radio clignote 2× et que la LED de fonctionnement **(12)** s'éteint.

7.3 Pour rappeler une position mémorisée, procédez comme suit

Appuyez sur la touche mémoire de la position souhaitée (M1–M2) jusqu'à ce que tous les éléments du plan de couchage aient atteint la position programmée.

7.4 Modification des positions mémorisées

Lorsque vous enregistrez une nouvelle position, l'ancienne position est effacée.

7.5 Remise à plat

Grâce à la touche «Tous les moteurs bas» **(6)**, vous pouvez mettre à plat toutes les parties du sommier en même temps.

8. Soins et entretien

Votre Superbaflex est un produit de haute qualité qui a été développé pour garantir un fonctionnement pendant des années. Nous vous conseillons d'utiliser un chiffon sec pour épousseter.

8.1 Pour remplacer les piles dans la télécommande

Retirez le couvercle du compartiment **(13)** au dos de la télécommande. Placez trois piles AAA en tenant compte des pôles +/- . Refermez le couvercle.

8.2 Pour remplacer la pile du bloc moteur (17)

Retirez avec précaution la pile des clips. Placez une pile monobloc de 9 volts neuve en tenant compte des pôles +/- . La pile sert d'alimentation en cas de coupure de courant.

9. En cas de dérangement

En cas de problème avec votre Superbaflex, vous pouvez essayer de le solutionner à l'aide des recommandations ci-après. Si vous ne pouvez résoudre le problème, débranchez votre sommier et adressez-vous à votre revendeur.

9.1 Coupure de courant lorsque le lit est en position assise, abaissement d'urgence

Le bloc moteur possède une pile monobloc de 9 volts **(17)** afin de mettre votre lit en position horizontale même en cas de coupure de courant : Appuyez sur la touche «abaissement d'urgence» **(18)** sur le récepteur externe ou sur la touche «tous les moteurs bas» **(6)** de la télécommande jusqu'à ce que toutes les parties de la surface de couchage soient en position horizontale.

IMPORTANT: L'abaissement d'urgence décharge fortement la pile, il faut donc la changer.

9.2 Votre Superbaflex ne fonctionne pas, bien qu'il soit connecté à la prise et que tous les branchements aient été correctement effectués

Débranchez le sommier. Attendez une minute et rebranchez-le. Vérifiez à l'aide d'une lampe de chevet si la tension d'alimentation (240 V) est assurée. S'il n'y a pas de courant, vérifiez le fusible.

9.3 La télécommande ne fonctionne pas (l'éclairage de fond ne fonctionne pas)

Placer trois nouvelles piles AAA.

9.4 La télécommande radio ne fonctionne pas mais l'éclairage du fond fonctionne.

1. Appuyez 4x de suite brièvement sur la touche teach-in **(18)** du récepteur radio – le récepteur radio s'allume.
2. Appuyez maintenant encore 1x sur la touche teach-in du récepteur radio. Le récepteur radio clignote 2x.
3. La télécommande radio est maintenant désactivée et peut être reprogrammée (voir «Mise en service»).

10. Données technique

10.1 Superbaflex 2MM RF

Tension d'alimentation :	110–240 V
Alimentation télécommande :	3x piles AAA
Puissance de commutation moteurs :	service discontinu cycles 2 min/18 min
Poussée moteurs :	2x 6000 N
Tension remise à plat des moteurs :	1 pile monobloc de 9 V

11. Options

11.1 Montage des arrêts chromés latéraux

Les arrêts chromés vous permettent d'éviter que le matelas ne glisse lorsque vous modifiez la position du sommier. Les arrêts chromés latéraux peuvent être fixés aux lattes, dans les deux cas grâce à une fixation plastique à visser. Ces derniers sont réglables sans crans.

11.2 Montage de pieds

Si vous désirez équiper votre sommier de pieds, il vous suffit de les visser au montant transversal prépercé **(3.1/4)** du sommier. Insérez les vis et vissez les pieds.

12. Garantie

Avant la livraison, tous les sommier Superba sont méticuleusement contrôlés quant aux matériaux utilisés, à leur qualité, aux finitions ainsi qu'à leur capacité de fonctionnement.

Dans le cadre d'un usage normal, vous bénéficiez d'une garantie dégressive de 10 ans sur le fonctionnement. Pendant les deux premières années suivant la livraison, le fabricant vous accorde une garantie totale. Nous accordons une garantie totale de deux ans sur les moteurs électriques et les pièces électroniques. Après l'expiration de celle-ci, tout droit à la garantie prend fin. À partir de la troisième année suivant la date de livraison, la garantie sera dégressive en fonction du prix de vente et selon le tableau ci-après :

Intervention sous garantie	Frais à la charge de l'acheteur
1 an	0%
2 ans	0%
3 ans	20%
4 ans	30%
5 ans	40%
6 ans	50%
7 ans	60%
8 ans	70%
9 ans	80%
10 ans	90%

Dans l'éventualité d'un remplacement total du produit, le prix catalogue en vigueur au moment de la réclamation de garantie sera pris en considération comme prix de vente. Les défauts dus à une usure normale et à une mauvaise utilisation du produit sont exclus de la garantie, notamment les dégâts dus au transport ou autres détériorations, comme par exemple l'usage de la force ou la surcharge. Les dommages consécutifs sont également exclus de la garantie.

Pendant le délai de garantie, le fabricant procède à la réparation, à l'échange ou au remplacement du produit endommagé. Suite à une intervention pendant le délai de garantie de la part du fabricant, le délai total de garantie n'est ni interrompu, ni reconduit au delà de l'échéance initiale. Après l'expiration de la garantie totale, tous les frais de déplacement, de transport et de montage sont à la charge de l'acheteur. Un produit de remplacement n'est pas fourni pendant la période d'indisponibilité. La garantie court à partir de la date d'achat ou de la date de livraison depuis l'usine. Pour pouvoir en bénéficier, les documents justificatifs (facture ou confirmation de commande) doivent être présentés dans le magasin où l'achat a été effectué. Aucun droit à la garantie n'est accordé sans facture. Pour toute réclamation dans le cadre de la garantie, veuillez vous adresser à votre revendeur Superba.

Adresse des Händlers
Adresse du revendeur

Unterschrift
Signature

Lieferdatum
Date de livraison

Bitte Etikett hier aufkleben
Prière de coller l'étiquette ici

superba[®]
Ready for a new day.

Aquinos Bedding Switzerland AG
Industriestrasse 12, CH-6233 Büren
www.superba.ch

0408131937

04/2024